

A-A  
Oberteil

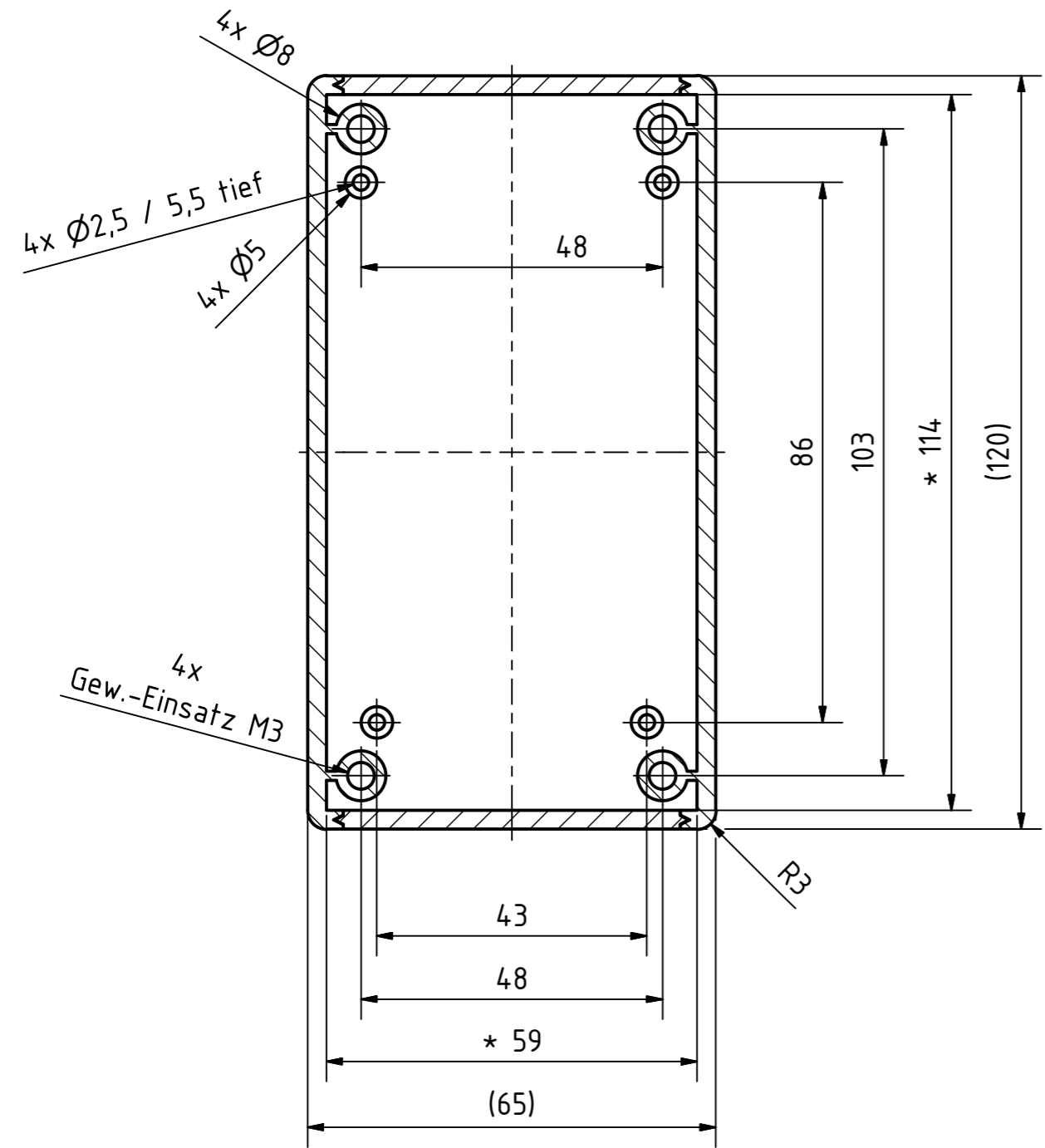

B-B  
Unterteil

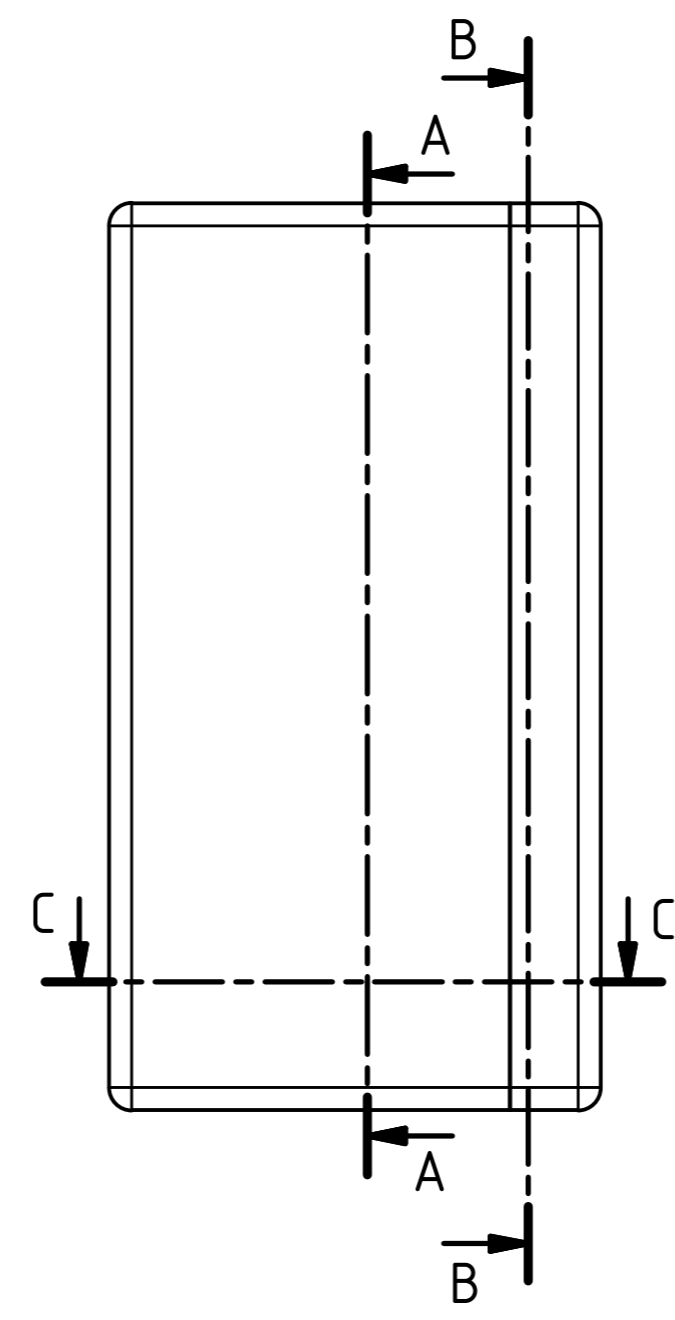
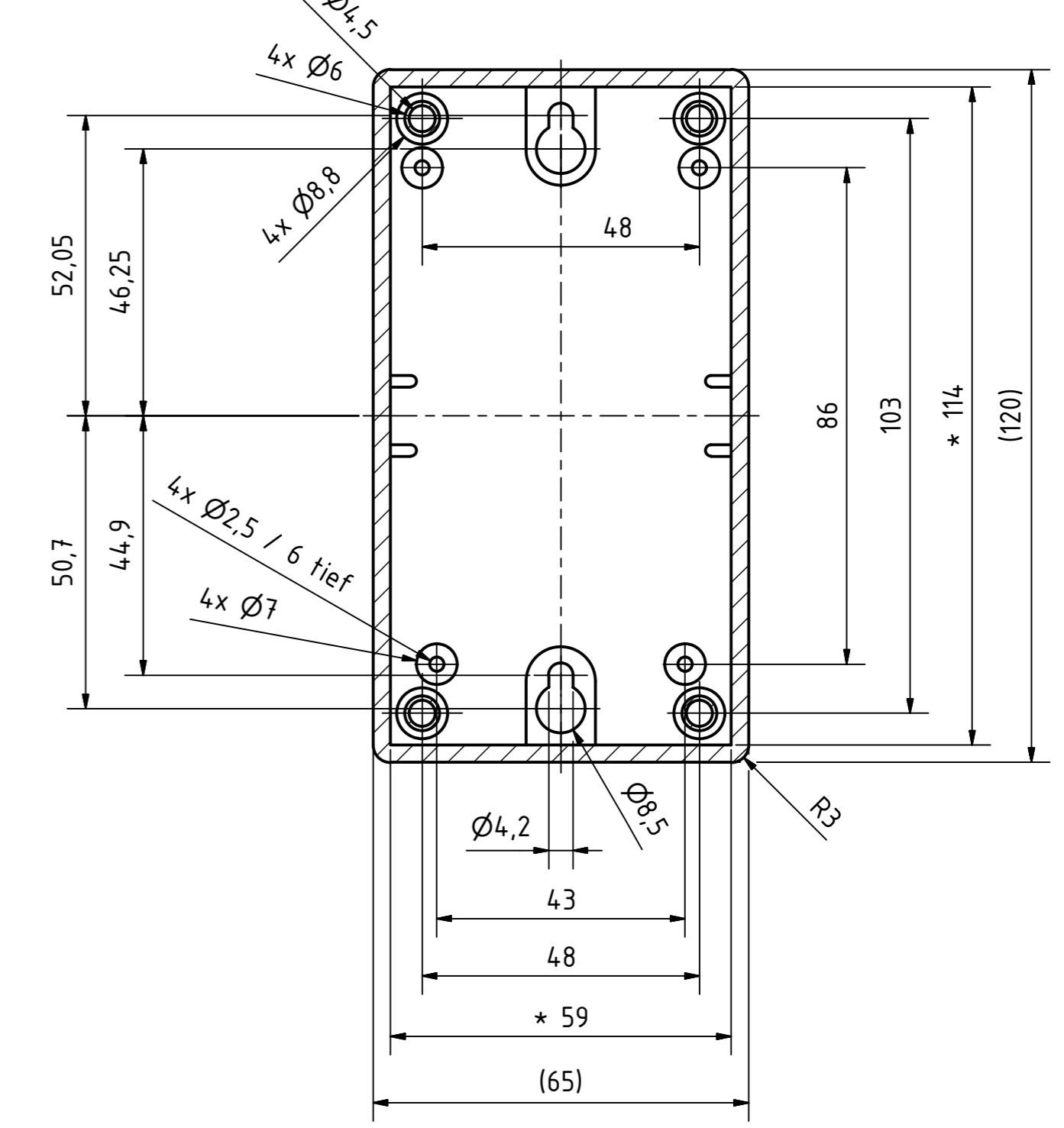

C-C

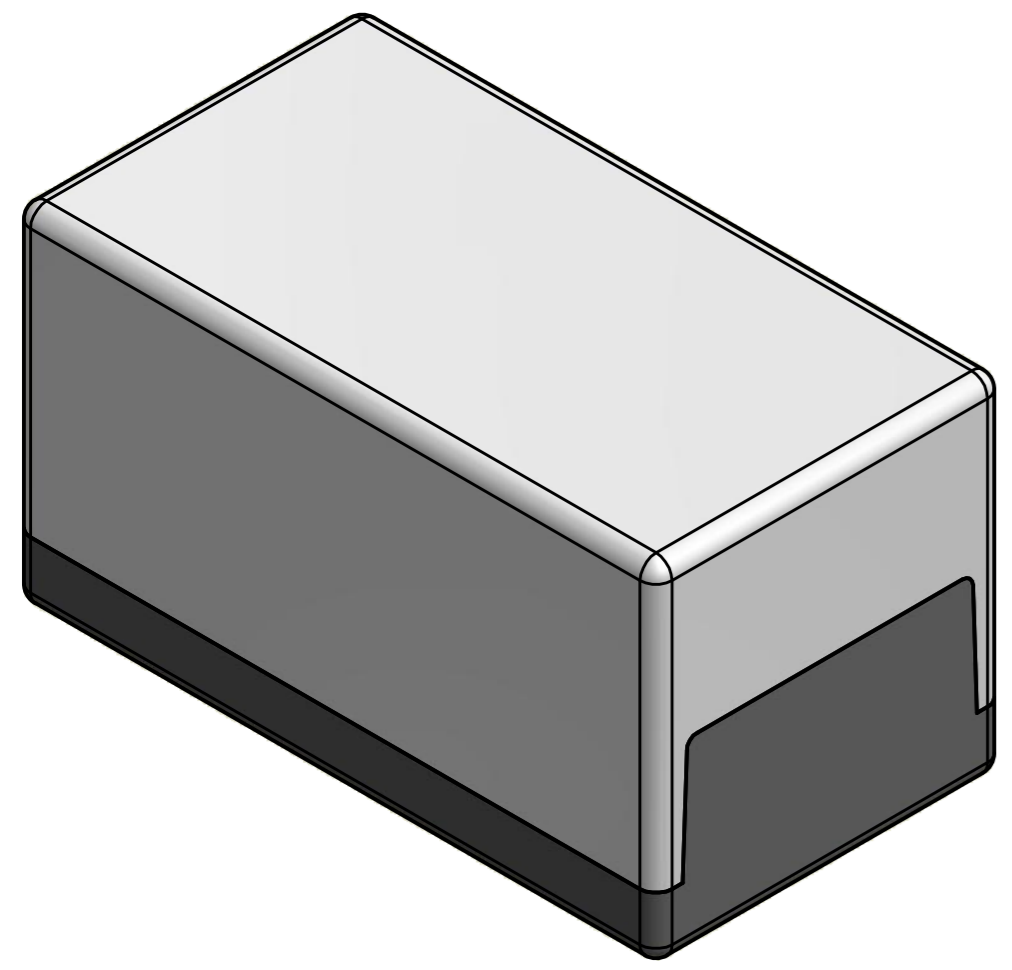
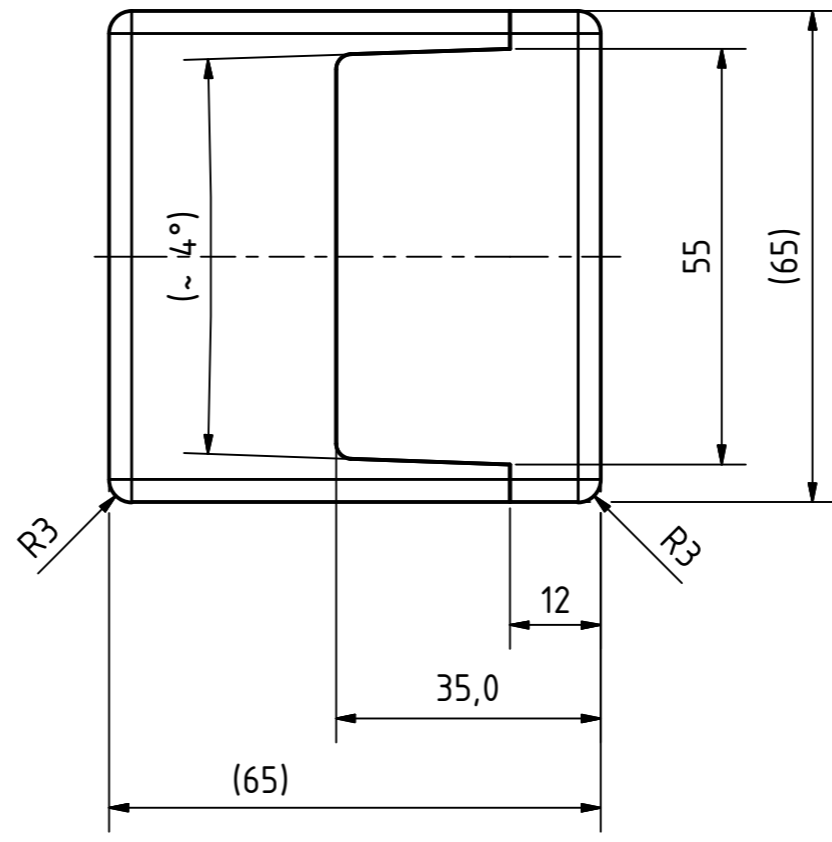
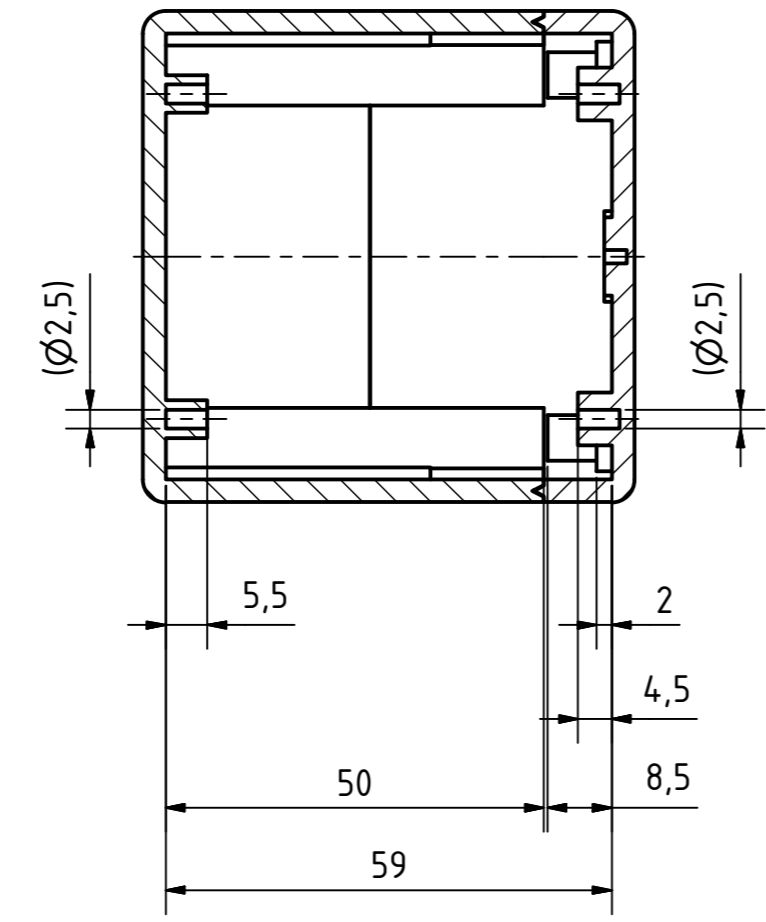

\* = Bedingt durch Formkonizität, können diese Maße geringfügig abweichen.  
Alle unbemaßten Kanten gebrochen.  
Nicht bemaßte Radien R2.

	(Zul. Abw.) ISO 2768 - K DIN 16742 - TG4	(Oberfläche) DIN-A2	Maßstab: 1:1	Gewicht: -
			Werkstoff: Polystyrol	
Benennung: <b>MBPO 126565</b>			Zeichnungsnummer: 0501100600-MBPO_126565	
MULTI-BOX GmbH Walltücker Bahndamm 7 D-32278 Kirch Lengern www.multi-box.com			Blatt 1 Bl. 1	
Zust.	Änderung	Datum	Name (Urspr.)	(Ers. f.)