

A-A  
Oberteil

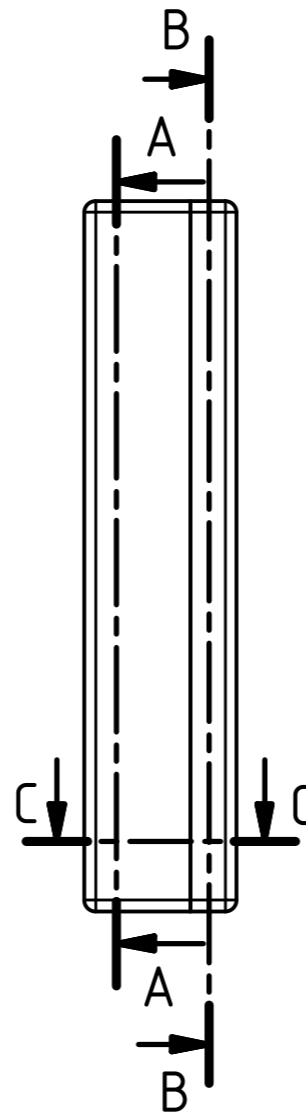

B-B  
Unterteil

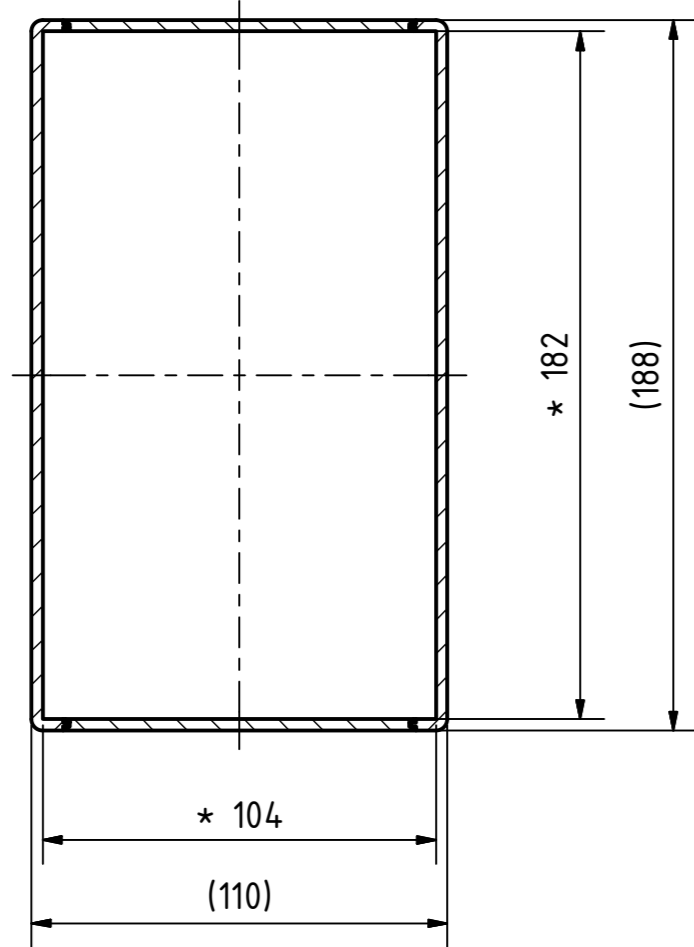
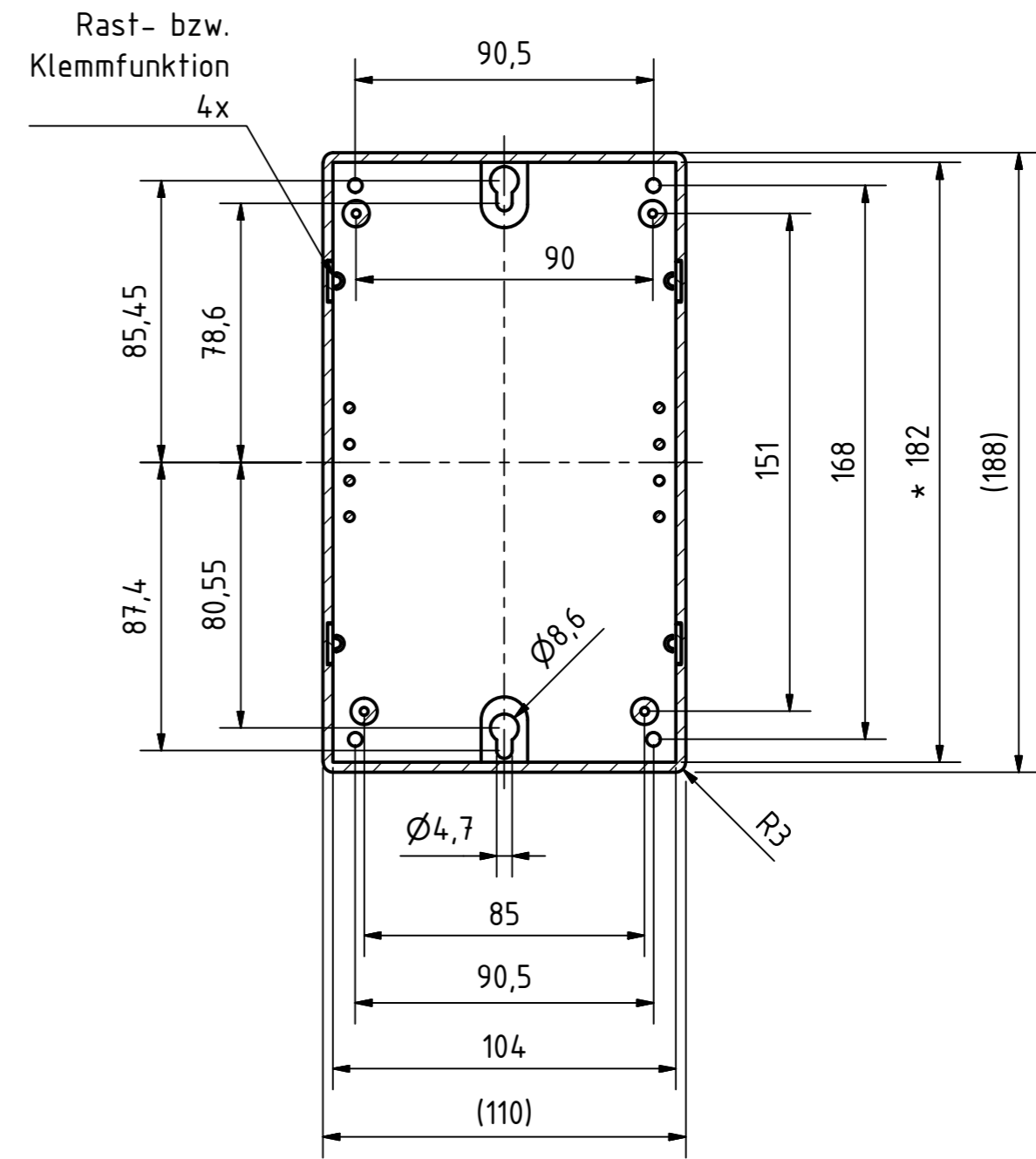

C-C

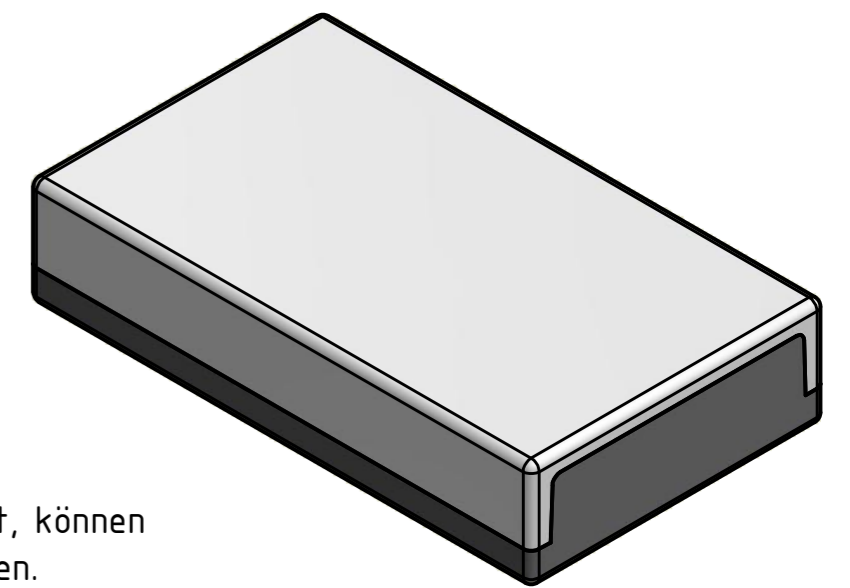
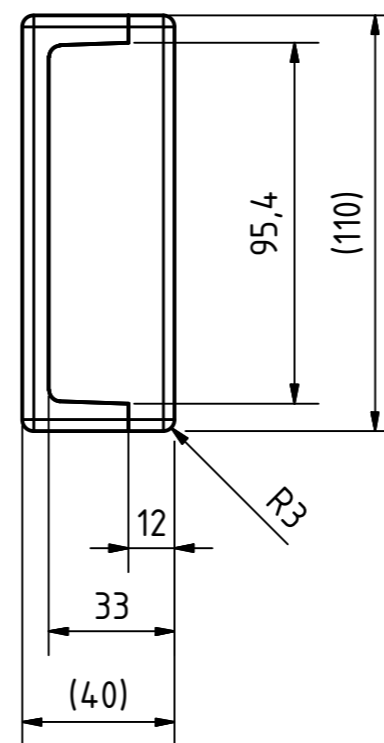
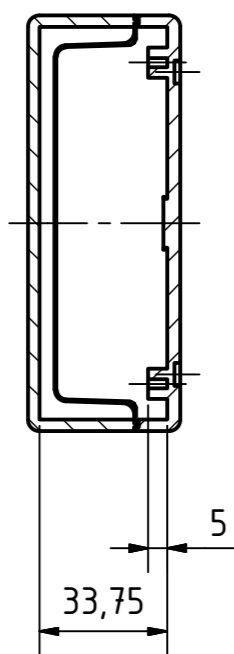

\* = Bedingt durch Formkonizität, können diese Maße geringfügig abweichen.  
Alle unbemaßten Kanten gebrochen.  
Nicht bemaßte Radien R2.

<b>MULTI-BOX</b> THE BOX COMPANY	(Zul.Abw.) ISO 2768 - K DIN 16742 - TG4	(Oberfläche)	Maßstab: 1:1	Gewicht: -
	DIN-A2		Werkstoff: Polystyrol	
	Datum	Name	Benennung:	
Bearb.	25.01.2016	R.Rentz	<b>MBPO 181140</b>	
Gepr.	25.01.2016	S.Grimm		
Norm			Zeichnungsnummer:	
			<b>0501100900-MBPO_181140</b>	
MULTI-BOX GmbH Waltücker Bahndamm 7 D-32278 Kirchlegern www.multi-box.com			(Ers. f.):	(Ers. d.):
Zust.	Änderung	Datum	Name (Urspr.)	Blatt 1 Bl. 1