

A-A  
Oberteil

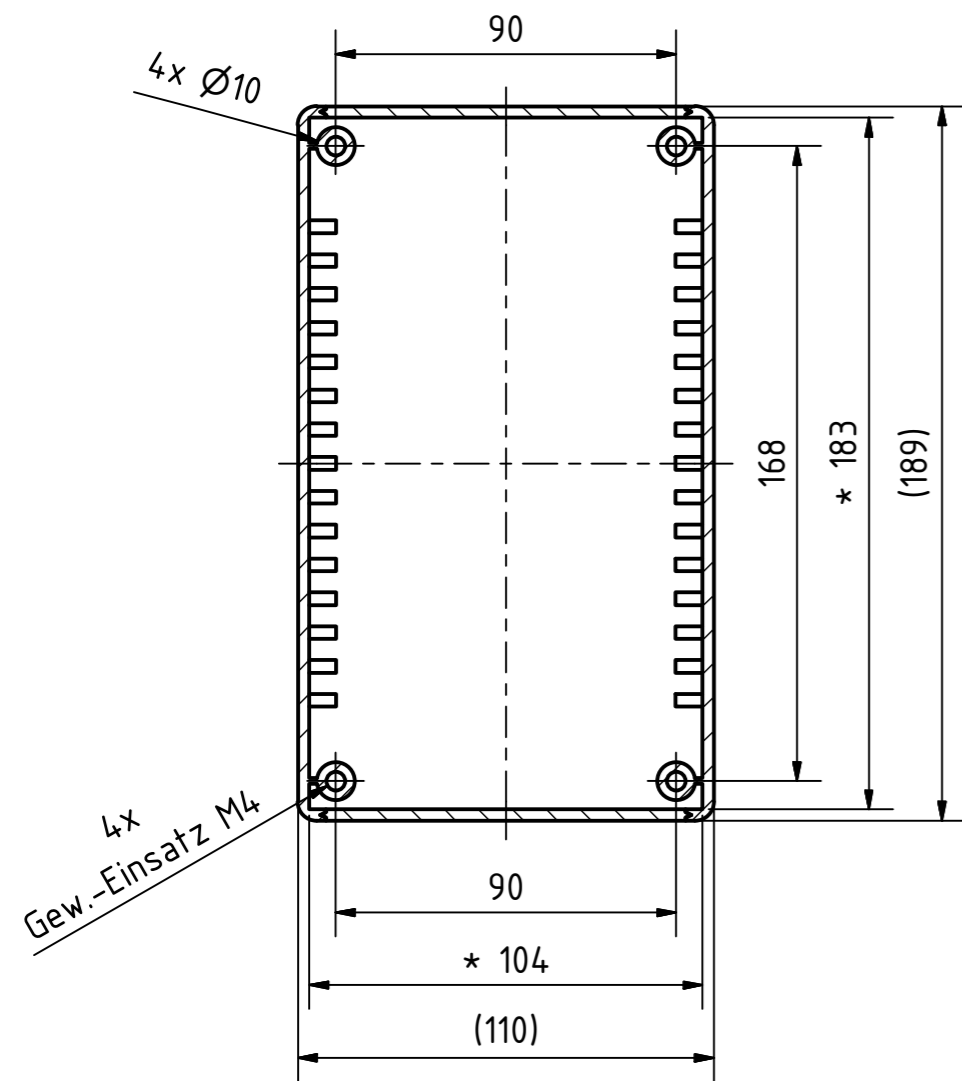

B-B  
Unterteil

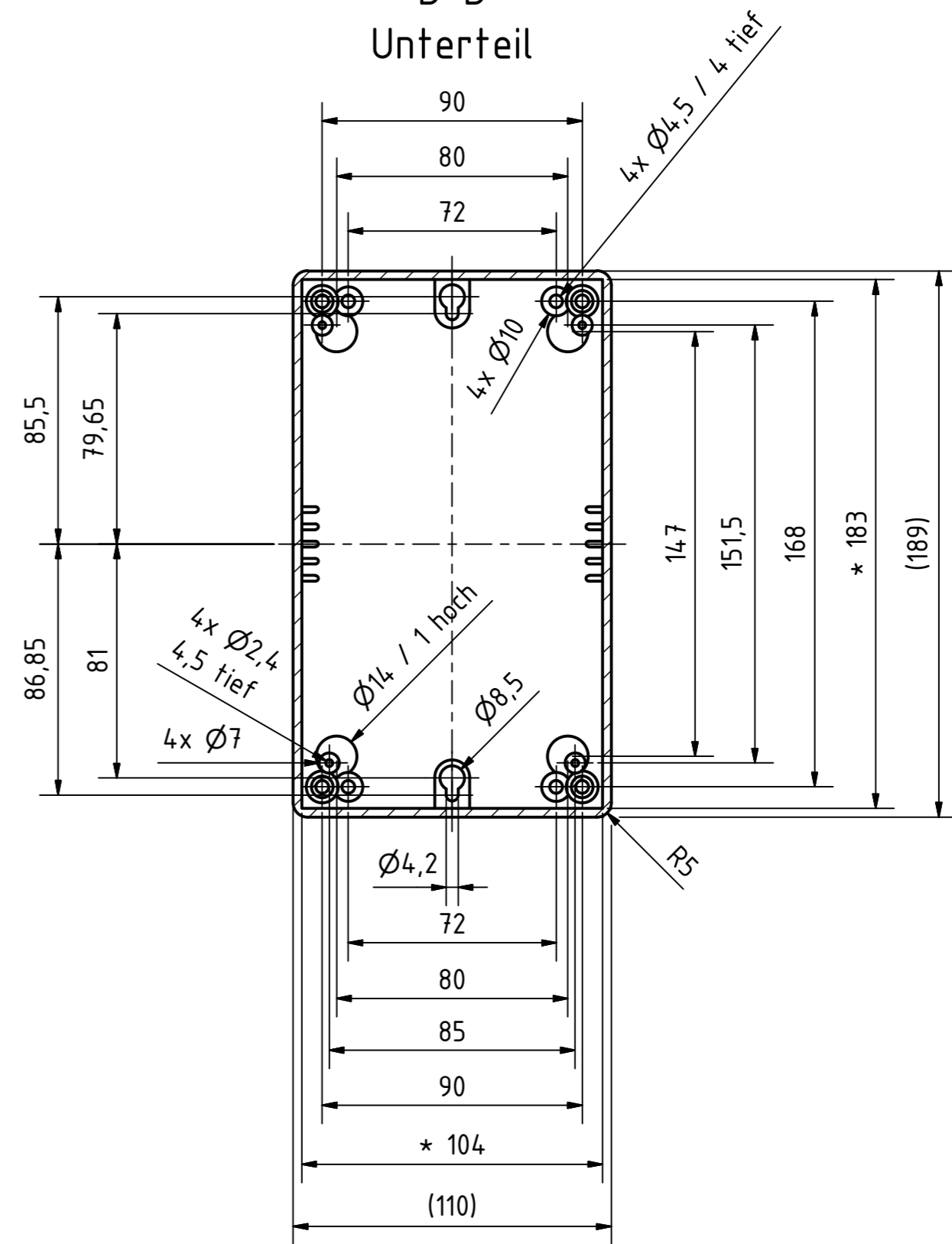

C-C

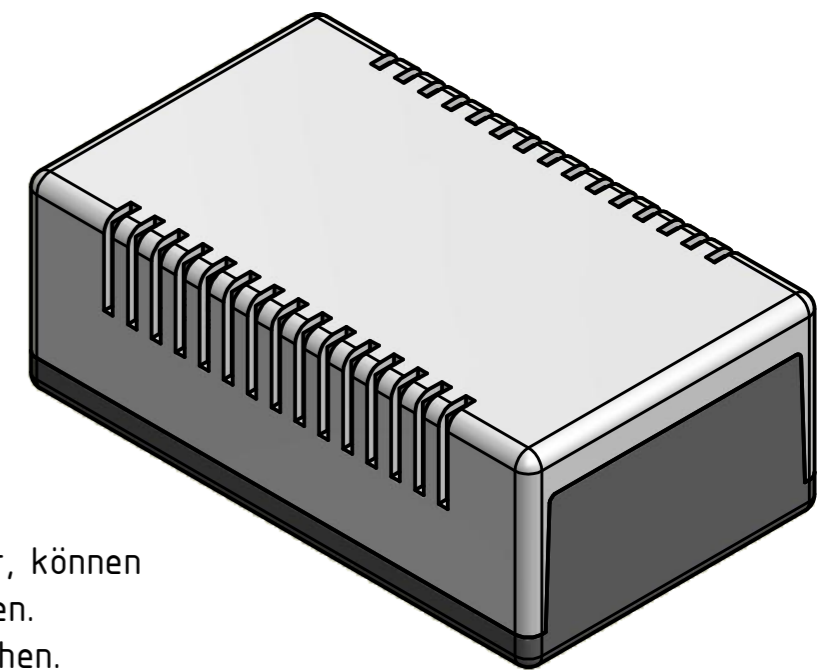
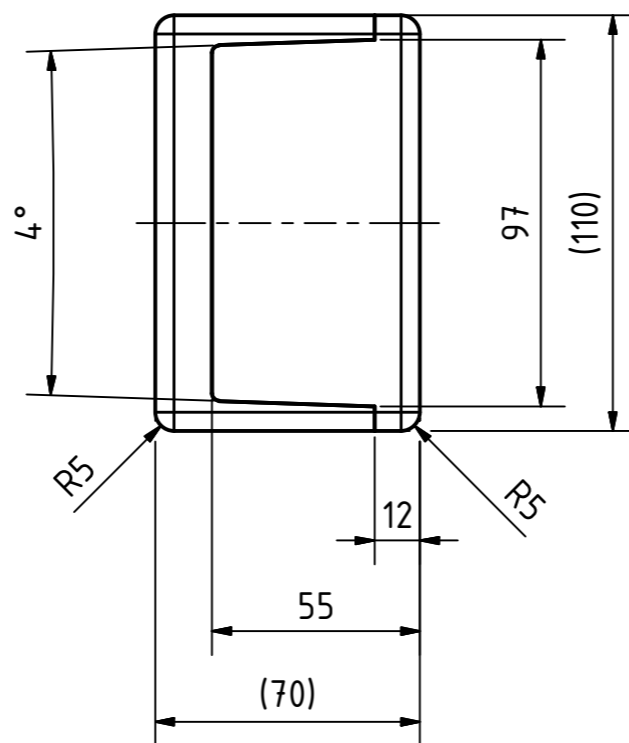
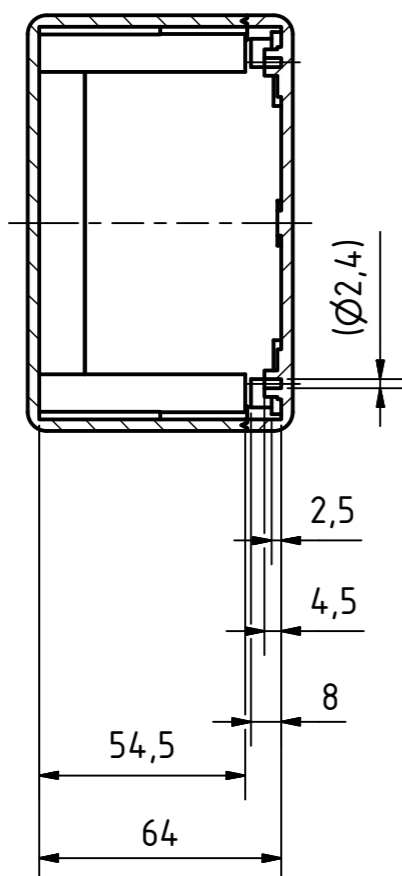

\* = Bedingt durch Formkonizität, können diese Maße geringfügig abweichen.  
Alle unbemaßten Kanten gebrochen.  
Nicht bemaßte Radien R2.

<b>MULTI-BOX</b> THE BOX COMPANY	(Zul.Abw.) ISO 2768 - K DIN 16742 - TG4	(Oberfläche)	Maßstab: 1:1	Gewicht: -
	DIN-A2		Werkstoff: Polystyrol	
	Datum	Name	Benennung:	
	Bearb. 25.01.2016	R.Rentz	MBPO 181170 LÜ So	
	Gepr. 25.01.2016	S.Grimm	Zeichnungsnummer:	
	Norm		0501102600-MBPO_181170 Lü So	
MULTI-BOX GmbH Waltücker Bahndamm 7 D-32278 Kirchenger www.multi-box.com			Blatt 1 Bl. 1	
Zust.	Änderung	Datum	Name (Urspr.)	(Ers. f.) (Ers. d.)