

A-A (1 : 1)

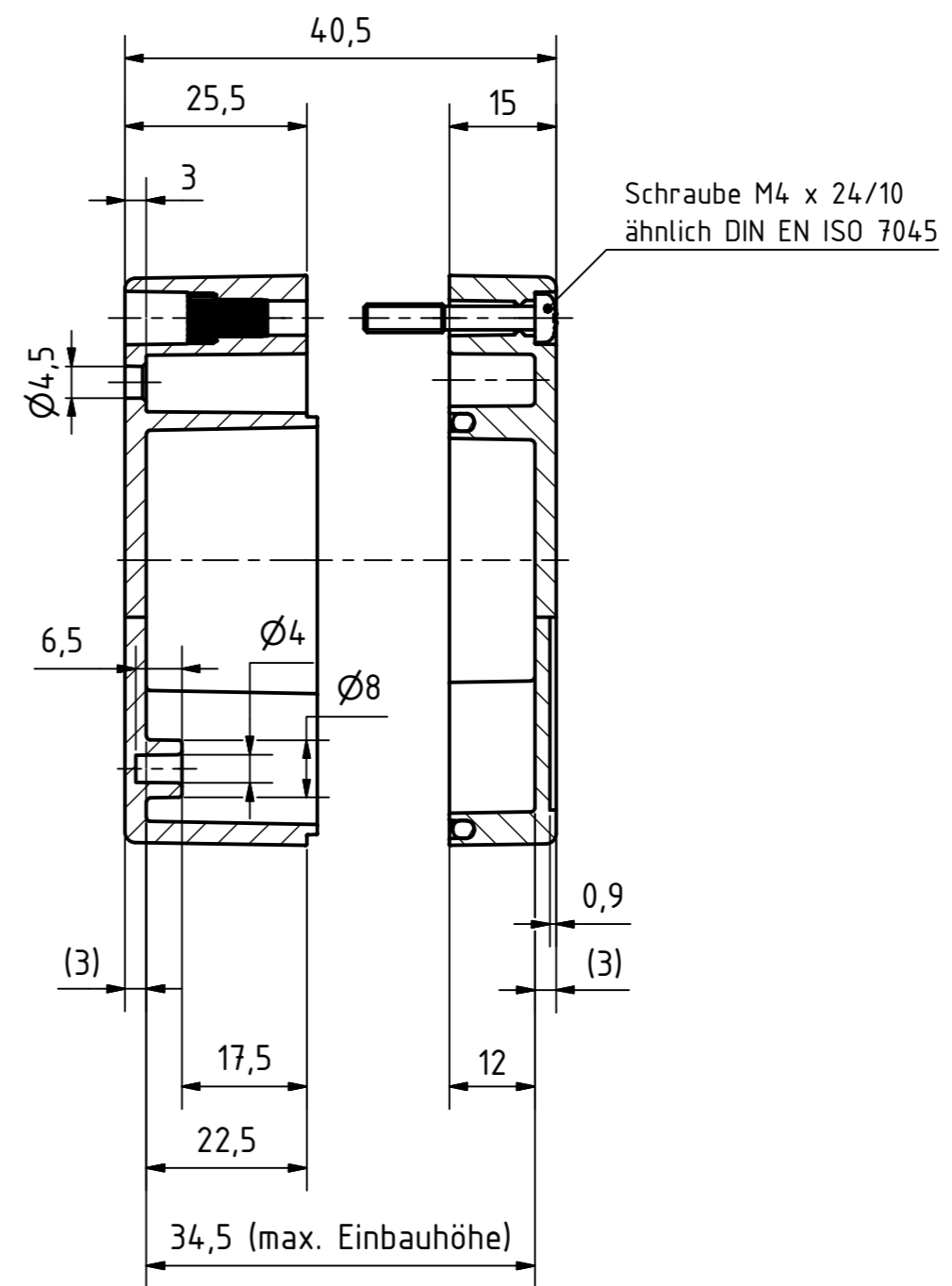

Bestell-Nr.: 0421101600

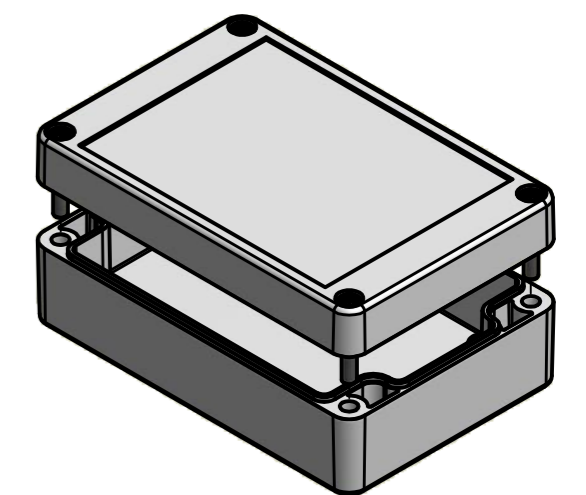

* = Durch Formkonizität bedingte Verjüngung
 Dimensions may deviate at the bottom due to conical form (mold deforming)

Durch Schwindungsunterschiede können ABS-Gehäuse minimal größer sein als abgebildete PC-Gehäuse
 Due to shrinkage differences ABS enclosures may be slightly larger than shown PC version

	(Zul. Abw.) ISO 2768 - K DIN 16742 TG4		(Oberfläche)	Maßstab: 1:1	Gewicht: -
	DIN-A2			Werkstoff: ABS	
	Datum	Name	Benennung:		
	Bearb. 16.06.2015	R. Rentz	MBT 128040 - FT		
	Gepr.		Zeichnungsnummer:		
	Norm		0421101600-MBT_128040-FT		Blatt 1
	MULTI-BOX GmbH Walltücker Bahndamm 7 D-32278 Kirchdammern www.multi-box.com			(Ers. f.):	(Ers. d.):
Zust.	Änderung	Datum	Name (Urspr.)		