

* = Durch Formkonizität bedingte Verjüngung

Dimensions may deviate at the bottom due to conical form (mold deforming)

Durch Schwindungsunterschiede können ABS-Gehäuse minimal größer sein als abgebildete PC-Gehäuse
Due to shrinkage differences ABS enclosures may be slightly larger than shown PC version

Bestell-Nr.: 0402102700

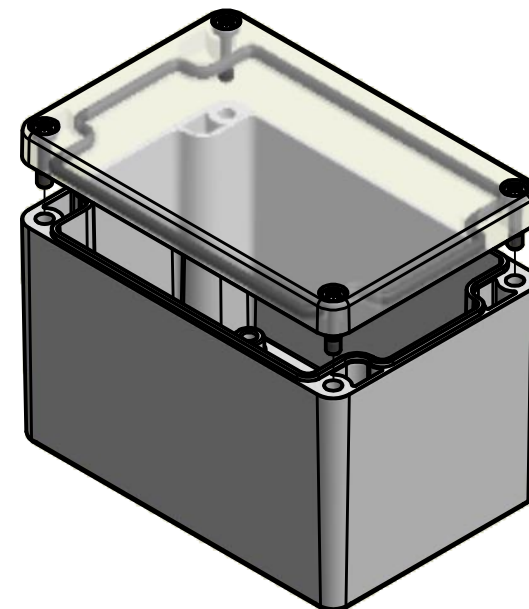

	(Zul.Abw.) ISO 2768 - K DIN 16742 TG4		(Oberfläche) DIN-A3		Maßstab: 1:1 (1:2)	Gewicht: -
	Werkstoff: UT = ABS / OT = Polycarbonat				Benennung: MBT 128080-K	
Zust. Änderung Datum Name		Bearb. 22.12.2015 R.Rentz Gepr. 22.12.2015 E.Schellenb.		Zeichnungsnummer: 0402102700-MBT_128080-K		Blatt 1 Bl. 1
(Urspr.)		(Ers. f.):		(Ers. d.):		