

Bestell-Nr.: 0401106550

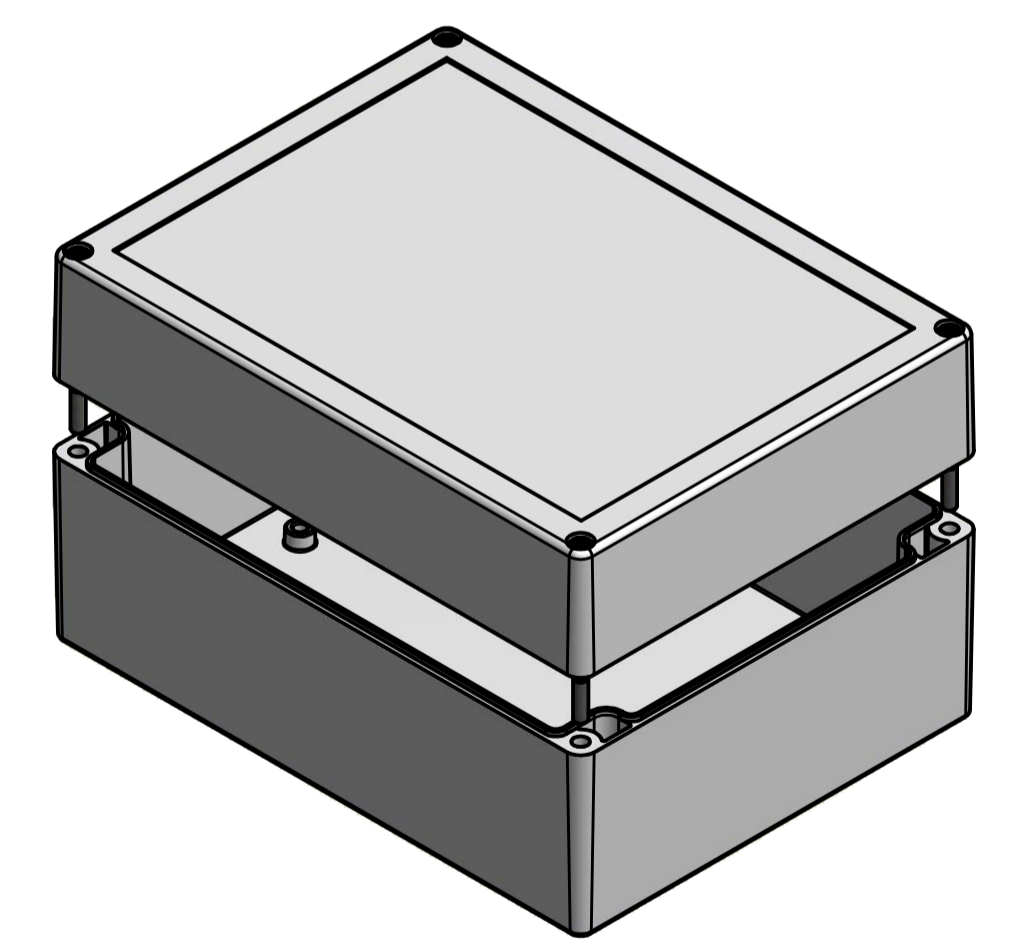

\* = Durch Formkonizität bedingte Verjüngung  
 Dimensions may deviate at the bottom due to conical form (mold deforming)  
 Durch Schwindungsunterschiede können ABS-Gehäuse minimal größer sein als abgebildete PC-Gehäuse  
 Due to shrinkage differences ABS enclosures may be slightly larger than shown PC version

	(Zul. Abw.) ISO 2786 - K DIN 16742 - TG3	(Oberfläche)	Maßstab: 1:1 (1:2)	Gewicht: -
	Werkstoff: ABS		Benennung: MBT 201510 - FT	
Datum: 14.07.2015 Name: R. Rentz		Zeichnungsnummer: 0401106550-MBT_201510-FT		
Bearb.: Gepr.: Norm:		(Ers. f.): (Ers. d.):		Blatt 1 Bl. 1
M.U.L.T.I.-BOX GmbH Wallucker Bahndamm 7 D-32278 Kirchlengern www.multi-box.com		(Ers. f.): (Ers. d.):		